

Cestello Girevole Mezzaluna - *Rotating Half-Moon Basket*

Art. **4301W**

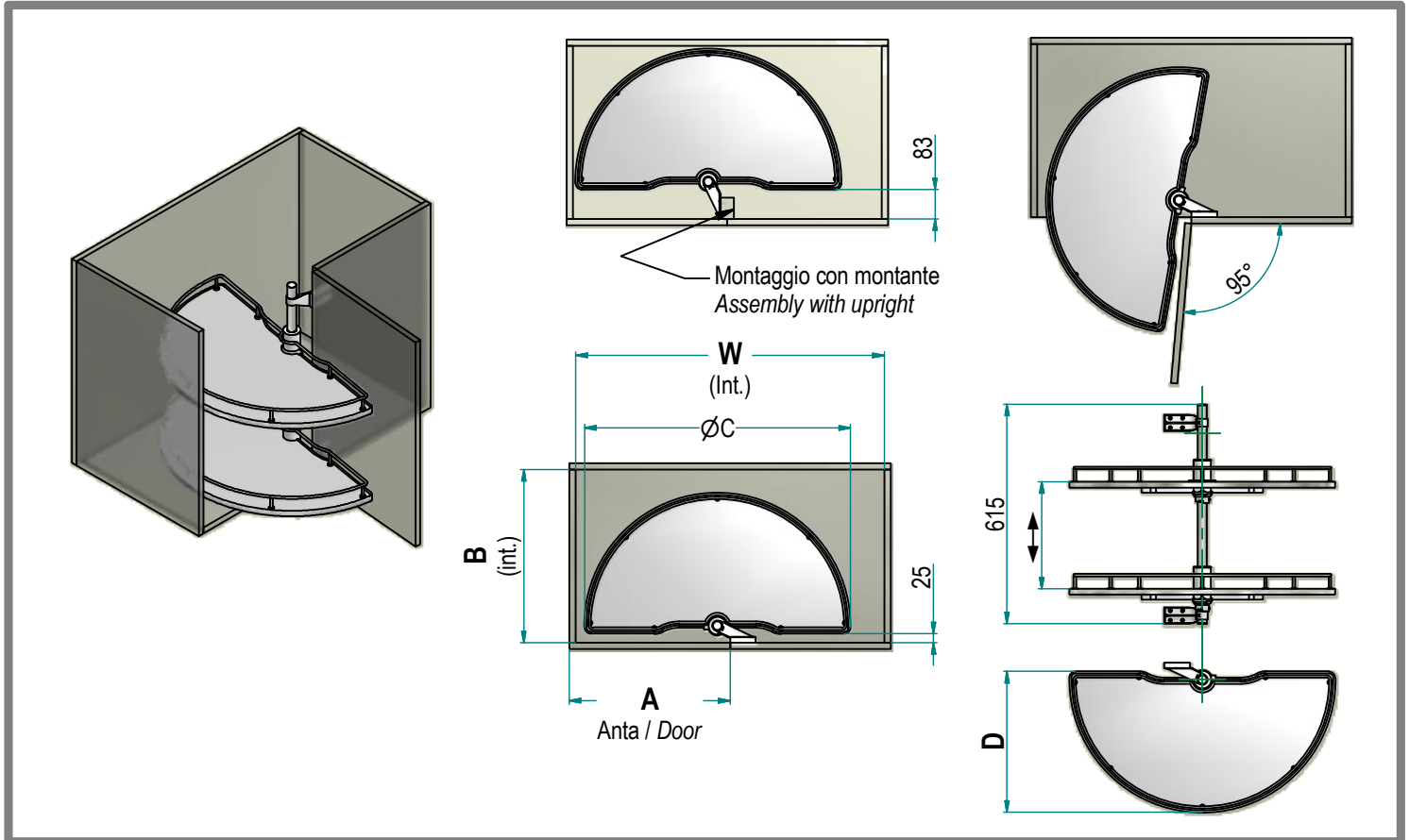

4301BW AS / 66 G

Optional
AS: Anti-Scivolo / *Anti-Slip*

Finitura Ripiano / Shelf Finishing

G: Grigio / *Grey*
B: Bianco / *White*

Dimensioni / Dimensions

| Cod. | 66 | 76 |
|---------|-------|-------|
| W [mm] | > 695 | > 745 |
| A [mm] | 400 | 450 |
| B [mm] | > 430 | > 450 |
| ØC [mm] | 635 | 745 |
| D [mm] | 340 | 395 |

Caratteristiche Principali

Main Features

- Vassoi con piano in legno nobilitato,
- Finitura bianca o grigia; balconcino in filo cromato.
- Optional trattamento superficiale anti-scivolo
- Vassoi rotanti indipendenti, altezza regolabile
- Portata vassoio 15 kg
- Per mobili ad angolo con anta 400/450
- Altezza interna mobile min 640

- *Melamine wooden trays, white or grey finishing;*
- *Chromed iron rim*
- *Anti-slip surface treatment available as optional*
- *Rotating independent trays, adjustable height*
- *Capacity per tray: 15 kg*
- *Designed for corner units w/ 400 or 450 door*
- *Inner unit height: minimum 640 mm*

Manutenzione Maintenance

Pulire con un panno morbido ed asciutto. Evitare l'uso di solventi e/o abrasivi
Clean with a soft, dry cloth. Avoid using solvents or abrasive

Istruzioni d'uso Use Manual

Consultare le INDICAZIONI DI MONTAGGIO per l'installazione del prodotto
See ASSEMBLY INSTRUCTIONS for product installation