

N 50, TABLE INDUCTION ASPIRANTE, 80 CM, SANS CADRE
T48CB1AX2

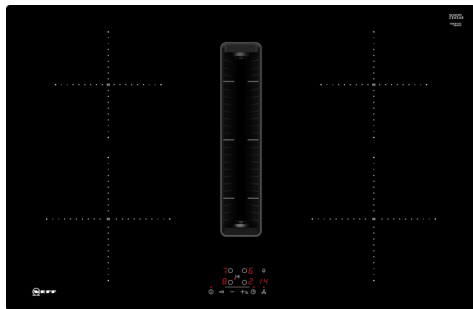

B

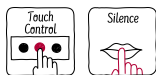

Accessoires intégrés

1 x Connecteur télescopique mode recyclage, 1 x Filtre à charbon Clean Air Plus

Accessoires en option

Z811DU0 FILTRE REDUCTEUR BRUIT INSTA. EVACUATION, Z821PD1 diffuseur de plinthe, Z821VR0 FILTRES DE REMPLACEMENT CLEANAIR, Z821VR1 FILTRES DE REMPLACEMENT CLEANAIR PLUS, Z861KE1 KIT INSTALLATION EN EVACUATION, Z861KR0 KIT INST. EN RECYCLAGE L (PROF. 70CM), Z861KR1 KIT INST. EN RECYCLAGE S (PROF. 60CM), Z861KR2 Kit de recirculation 1x coude L, Z861SB1 Coude horizontal, Z861SB2 Coude vertical L 90°, Z861SB3 Coude vertical M 90° (raccourci), Z861SB4 Coude vertical S 90°, Z861SI0 Connecteur rond/plat droit, Z861SI1 Connecteur rond/plat coudé, Z861SM1 Tube plat 500mm, Z861SM2 Tube plat 1000mm, Z861SS1 Manchon femelle, Z861SS2 PIECE DE CONNEXION FLEXIBLE PLAT Ø150, Z9404SE0 BATTERIE CUISINE 4 PCS, Z9406SE0 6 pieces Set, Z9428FE0 Poêle à frire Ø 18 / 28 cm, Z943SE0 Set de 2 casseroles et 1 poêle à frire, Z9453X0 POELE 22 CM

Cette table de cuisson avec aspiration intégrée réunit deux appareils en un et offre une vue dégagée pendant la cuisson.

- ✓ Touch Control : contrôlez votre table de cuisson et sa minuterie du bout des doigts.
- ✓ Taux d'extraction élevé grâce à une technologie de moteur efficace.
- ✓ Réduction du niveau sonore : notre moteur optimisé garantit une expérience de cuisson silencieuse.
- ✓ Power Boost : boostez la puissance de vos plaques quand vous avez besoin de chauffer plus vite.
- ✓ Induction : la chaleur est générée directement dans la casserole pour une cuisson précise qui s'arrête dès que le courant est coupé.

Équipement

Données techniques

Type d'appareil:Foyer en vitrocéramique
 Type de construction: Encastrable
 Type d'énergie: Electrique
 Niche d'encastrement: 223 x 750-750 x 490-490 mm
 Largeur: 802 mm
 Dimensions appareil H x L x P: 223 x 802 x 522 mm
 Dimensions du produit emballé: 430 x 940 x 670 mm
 Poids net: 24.2 kg
 Poids brut: 30.6 kg
 Témoin de chaleur résiduelle: Indépendant
 Emplacement du bandeau de commande: Devant de la table
 Matériau de la surface: Vitrocéramique
 Couleur de la surface: Noir
 Longueur du cordon électrique: 110.0 cm
 Brûleurs: non
 Power Boost: Toutes les zones de cuisson
 Puissance du foyer: 2.2 kW
 Puissance du troisième foyer: 1.8 kW
 Puissance du cinquième foyer: 1.8 kW
 Power of 3rd heating element (kW in boost): [3.1] kW
 Nombre de vitesses: 3 vitesses + 1 intensif
 Débit d'aspiration max en évacuation en m³/h: 500 m³/h
 Débit de l'aspiration en Recyclage d'air position turbo: .. 595.0 m³/h
 Débit d'aspiration max en recyclage en m³/h: 441 m³/h
 Débit d'air position intensive en évacuation: 622 m³/h
 Niveau Sonore: 69 dB(A) re 1 pW
 Filtre anti-odeurs: non
 Mode d'aspiration: Recyclage ou Évacuation
 Tension: 220-240/380-415 V
 Fréquence: 50; 60 Hz
 Longueur du cordon électrique: 110.0 cm
 Niche d'encastrement: 223 x 750-750 x 490-490 mm
 Dimensions appareil H x L x P: 223 x 802 x 522 mm
 Dimensions du produit emballé: 430 x 940 x 670 mm
 Poids net: 24.2 kg
 Poids brut: 30.6 kg
 Accessoires inclus: 1 x Connecteur télescopique mode recyclage, 1 x Filtre à charbon Clean Air Plus
 Mode d'arrêt différé: 30R_12E min



4 242004 253006

N 50, TABLE INDUCTION ASPIRANTE, 80 CM, SANS CADRE CADRE T48CB1AX2

Équipement

Design

- Design: sans cadre
- Commande EasyTouch (+/-) : contrôlez la puissance à l'aide de boutons tactiles

Flexibilité des zones de cuisson

- Zone de cuisson avant gauche : 210 mm, 2.2 kW (PowerBoost 3.7 kW)
- Zone de cuisson arrière gauche : 180 mm, 1.8 kW (PowerBoost 3.1 kW)
- Zone de cuisson arrière droite : 180 mm, 1.8 kW (PowerBoost 3.1 kW)
- Zone de cuisson avant droite : 210 mm, 2.2 kW (PowerBoost 3.7 kW)

Confort d'utilisation

- Fonction ReStart : en cas d'arrêt involontaire, rétablissez tous les réglages précédents en remettant la table de cuisson en marche dans les 4 secondes
- Fonction QuickStart : détection automatique des récipients sur la zone de cuisson
- 17 positions de réglage : adaptez précisément la puissance sur 17 niveaux (9 niveaux principaux et 8 intermédiaires)
- PowerBoost sur chaque foyer
- Indicateur lumineux de chaleur résiduelle sur chaque foyer : "H" pour prolonger la cuisson et "h" pour le maintien au chaud : indique les zones de cuisson qui sont encore chaudes
- Sécurité anti-surchauffe
- Sécurité enfants
- Fonction Stop & Clean : possibilité de bloquer le bandeau de commande pendant 30 secondes afin de nettoyer la table en cas de débordement

Aspiration intégrée

- Module d'aspiration entièrement affleurant avec support en vitrocéramique résistant à la chaleur et permettant une libre circulation des récipients
- Aspiration haute performance grâce au moteur EfficientSilenceDrive
- Performance du système de ventilation :

Gain de temps & efficacité

- 3 niveaux de puissance et 1 intensif (avec retour automatique)
- Mise en marche automatique du système de ventilation lorsqu'une zone de cuisson est utilisée
- Filtre à graisse et collecteur de liquide faciles à démonter et à nettoyer :

Données techniques

- Consommation et efficacité énergétique (selon la norme EU No 65/201) :
- Puissance de raccordement : 7.4 kW

Accessoires d'installation :

N 50, TABLE INDUCTION ASPIRANTE, 80 CM, SANS CADRE
CADRE
T48CB1AX2

Cotes

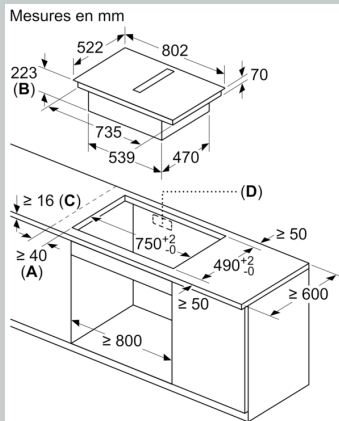

- A** : distance minimale entre la découpe de plaque et le mur
B : profondeur d'encastrement
C : le plan de travail dans lequel la table de cuisson est installée doit pouvoir supporter des charges d'env. 60 kg, si nécessaire avec des sous-constructures appropriées.
D : une découpe pour les câbles doit être prévue dans la paroi arrière. La taille et l'emplacement exacts peuvent être obtenus à partir du dessin spécifique.

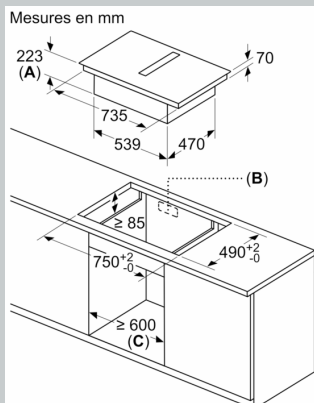
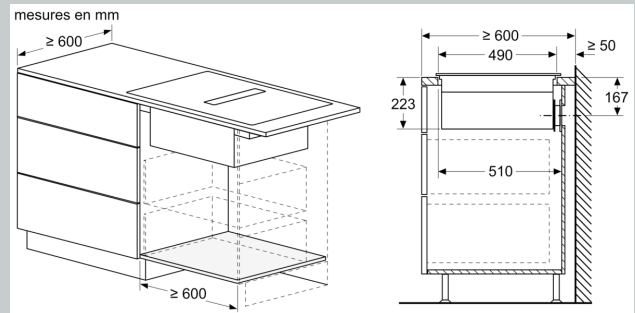

- A**: Profondeur de dégagement
B: Découpe dans le panneau arrière nécessaire pour la tuyauterie. La taille et la position exactes peuvent être obtenues sur le dessin spécifique.
C: Tous les modèles de la classe de largeur 80 cm peuvent être installés dans des meubles de 60 cm de large en ajustant les panneaux latéraux.

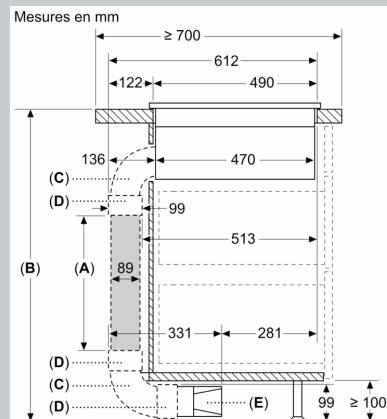

- A**: Longueur de tube
B: Hauteur de la cuisine
C: Coudes en L de 90°
D: Manchons de connexion
E: Diffuseur

Kit de canalisation disponible pour les plans de travail de profondeur ≥ 700 mm et jusqu'à 960 mm de hauteur

L'installateur doit sélectionner la longueur du tube et si nécessaire le couper en fonction de la hauteur de la cuisine

| A | B |
|------|-------|
| 500 | ≤ 960 |
| 1000 | > 960 |

Cotes

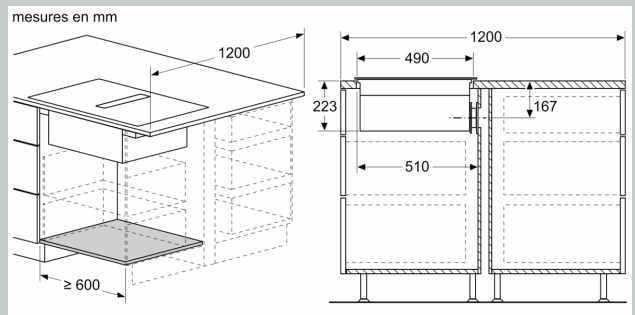
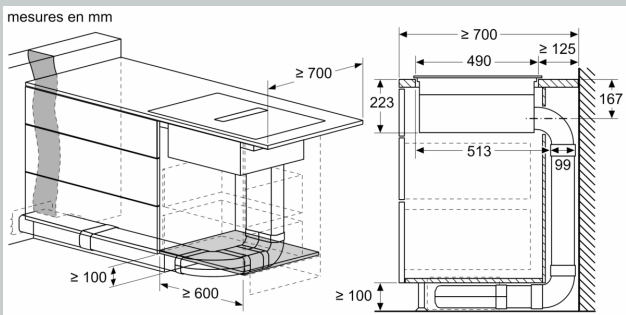
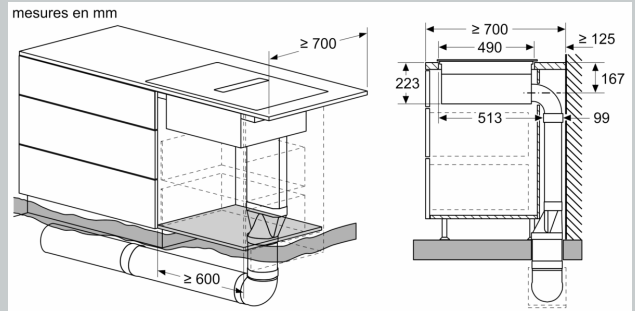
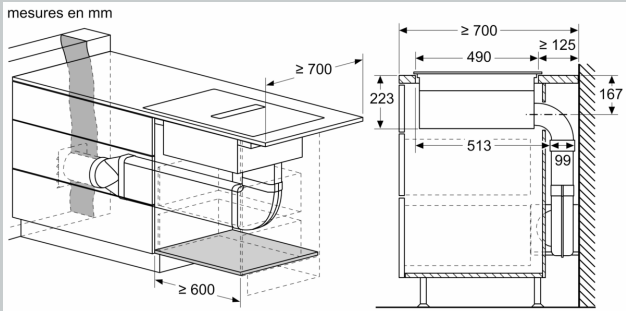
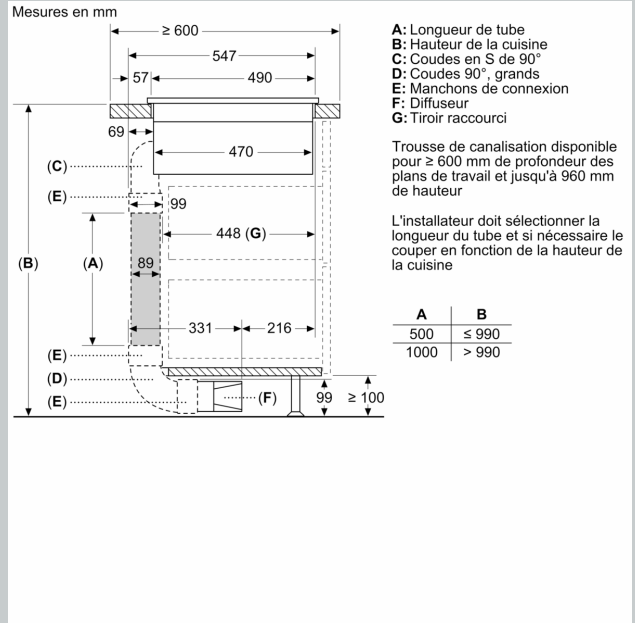
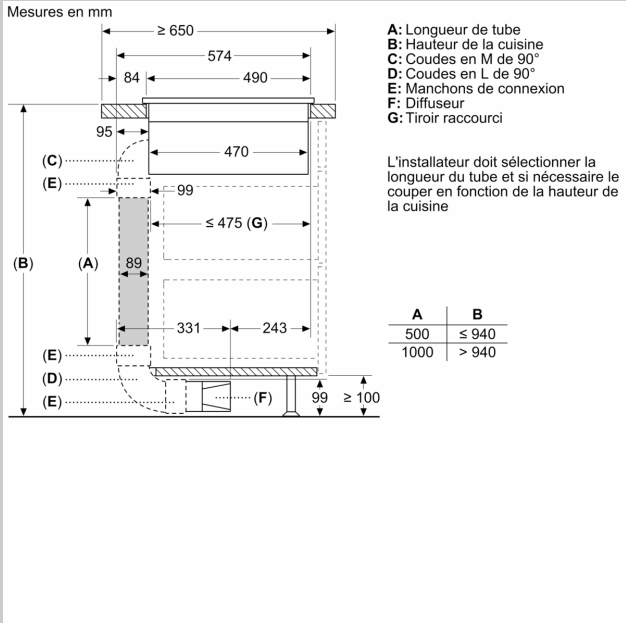

Cotes

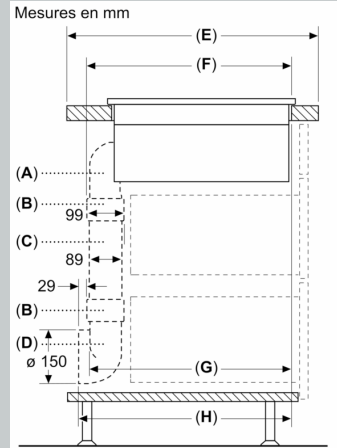
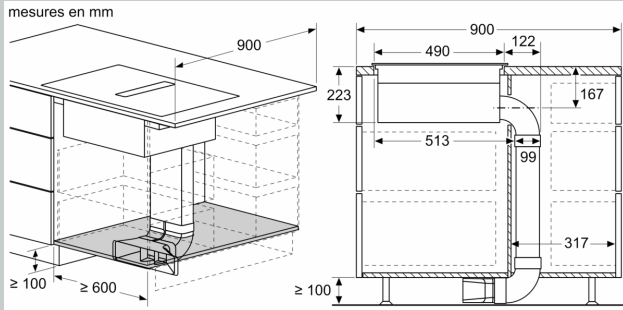

| A | E | F | G | H |
|----------|-------|-----|-----|-----|
| Taille S | ≥ 600 | 547 | 545 | 579 |
| Taille M | ≥ 650 | 574 | 569 | 603 |
| Taille L | ≥ 700 | 612 | 609 | 643 |

A: Coude à 90°
 B: Manchons de connexion
 C: Tuyau droit
 D: Adaptateur rond-plat 90°

Mesures en mm

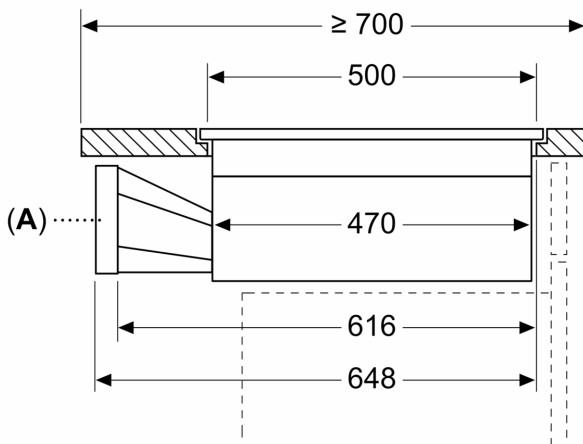

A: Adaptateur rond-plat

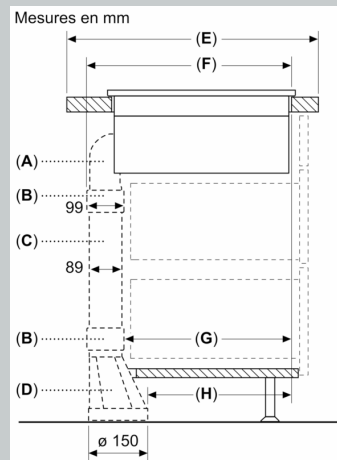

| A | E | F | G | H |
|----------|-------|-----|-----|-----|
| Taille S | ≥ 600 | 547 | 451 | 389 |
| Taille M | ≥ 650 | 574 | 475 | 413 |
| Taille L | ≥ 700 | 612 | 515 | 453 |

A: Coude à 90°
 B: Manchons de connexion
 C: Tuyau droit
 D: Adaptateur droit rond-plat

Cotes

Mesures en mm
Vue de face

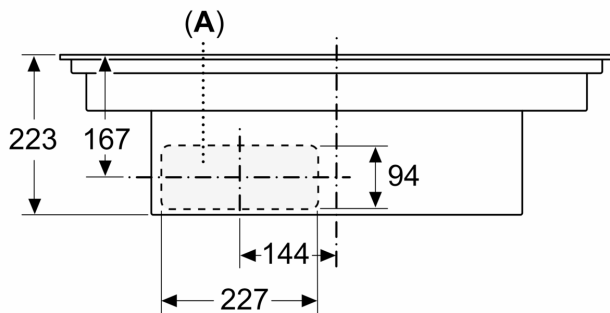

A: Connecté directement à l'arrière

Mesures en mm
Vue de face - découpe du meuble pour circulation d'air sans conduit

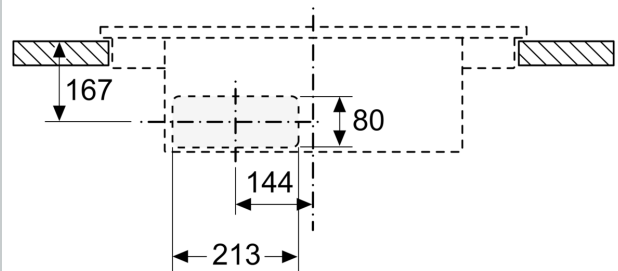

Mesures en mm
Vue latérale

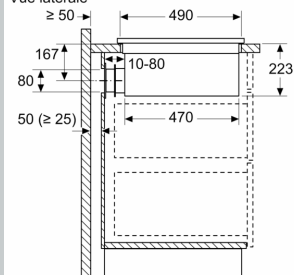

En cas d'installation directement contre des murs extérieurs qui ne sont pas isolés ($\mu \geq 0,5 \text{ W/m}^2 \cdot ^\circ\text{C}$), nous recommandons d'utiliser des configurations de recyclage partiellement ou totalement gainées.

Mesures en mm
Vue avant

